

**TIME 2.0**

SIZES: 90X90 NR\_P, 60X120 NR\_P,  
60X60 NR\_P\_ASR\_E NR, 30X60 NR\_P\_ASR

**LINEA TIME 3.5MM**

SIZES: 100X300 NR, 100X100 NR, 50X100 NR

COLOURS: SNOW, WHITE, CREAM, BEIGE, DOVE, SILVER,  
GREY, CARBON, BLACK

# TIME 2.0

**MARGRES**  
CERAMIC TILES

# TIME 2.0

**TIME 2.0**  
SIZES: 90X90 NR\_P, 60X120 NR\_P,  
60X60 NR\_P\_ASR\_E NR, 30X60 NR\_P\_ASR

**LINEA TIME 3,5MM**  
SIZES: 100X300 NR, 100X100 NR, 50X100 NR  
COLOURS: SNOW, WHITE, CREAM, BEIGE, DOVE, SILVER,  
GREY, CARBON, BLACK

**A COMPLETE AND INNOVATIVE SOLUTION!  
THE ELEGANCE AND TIMELESS OF TIME 2.0  
COLLECTION CONNECTS TO LINEA TIME 2.0  
LAMINATED STONEWARE NEW GENERATION. THE  
VARIETY OF SOLUTIONS FROM BOTH COLLECTIONS  
CAN AGGREGATE DOUBLE LOADING TECHNOLOGY  
AND FULL BODY PORCELAIN ROBUSTNESS, TO  
VERSATILITY, LOW THICKNESS AND TO WIDE  
FORMATS THAT ONLY LAMINATED STONEWARE CAN  
PROVIDE.**

**UNE SOLUTION COMPLÈTE ET INNOVANTE !  
L'ÉLÉGANCE ET L'INTEMPORALITÉ DE TIME 2.0 S'UNIT À LA NOUVELLE  
GÉNÉRATION DU GRÈS LAMINÉ LINEA TIME 2.0. LA GAMME DE SOLUTIONS  
DE CES COLLECTIONS RÉUSSI À JOINDRE LA TECHNOLOGIE DE DOUBLE  
CHARGEMENT ET LA RÉSISTANCE DU GRÈS CÉRAME, À LA POLYVALENCE,  
ÉPAISSEUR RÉDUITE ET GRANDES DIMENSIONS, UNIQUES DU GRÈS LAMINÉ.**

**EINE KOMPLETTE UND INNOVATIVE LÖSUNG!  
DIE ELEGANZ UND DIE ZEITLOSIGKEIT VON TIME 2.0 VEREINEN SICH MIT  
DER NEUEN GENERATION DER MINIMALEN STÄRKE VON LINEA TIME 2.0.  
DAS LÖSUNGSANGEBOT DIESER KOLLEKTIONEN SCHLIESST DIE DOUBLE-  
LOAD-TECHNOLOGIE UND DIE ROBUSTHEIT DES FEINSTEINZEUGES MIT DER  
VIELSEITIGKEIT, DER GERINGEN DICKE UND DEN GROSSEN FORMATEN, DIE  
NUR DAS LINEA TIME 2.0 BIETEN KANN, ZUSAMMEN.**

**UMA SOLUÇÃO COMPLETA E INOVADORA!  
A ELEGÂNCIA E A INTEMPORALIDADE DE TIME 2.0 UNE-SE À NOVA GERAÇÃO  
DO GRÉS LÂMINA DE LINEA TIME 2.0. A GAMA DE SOLUÇÕES DESTAS  
COLEÇÕES CONSEGUE AGREGAR A TECNOLOGIA DE DUPLO CARREGAMENTO E  
ROBUSTEZ DO GRÉS PORCELÂNICO, À VERSATILIDADE, À BAIXA ESPESURA  
E AOS GRANDES FORMATOS QUE SÓ O GRÉS LÂMINA CONSEGUE OFERECER.**

## SEVEN SIZES

SEPT FORMATS \_ SIEBEN FORMATE \_ SETE FORMATOS

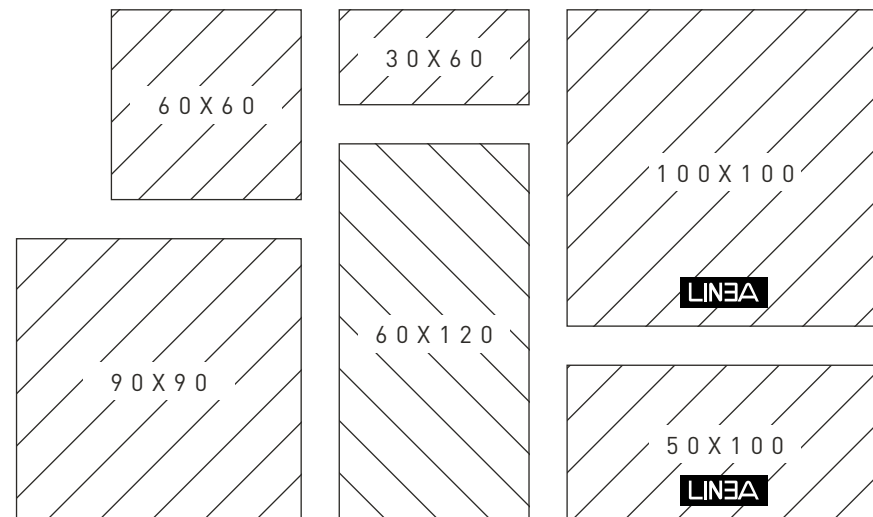

## PR( )TECT<sup>®</sup>

Antibacterial for Life

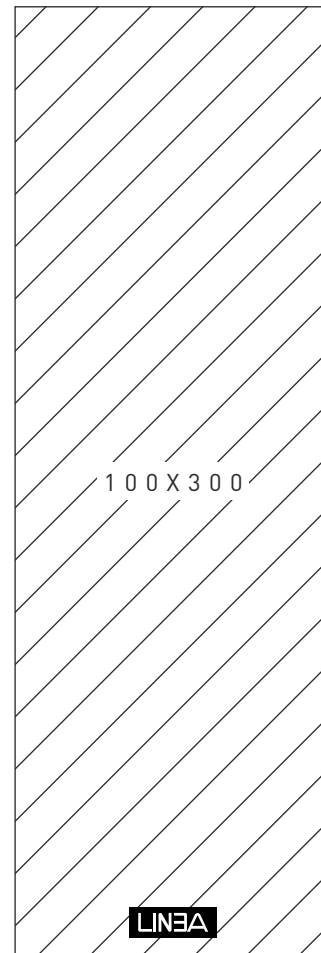

## THREE THICKNESSES

TROIS ÉPAISSEURS \_ ZWEI STÄRKEN \_ TRÊS ESPESSURAS

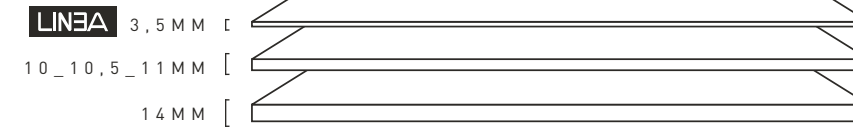

**TECHNICAL FULL BODY PORCELAIN** **LAMINATED PORCELAIN STONEWARE**

## THREE FINISHES

TROIS FINITIONS \_ ZWEI FERTIGUNGS \_ TRÊS ACABAMENTOS

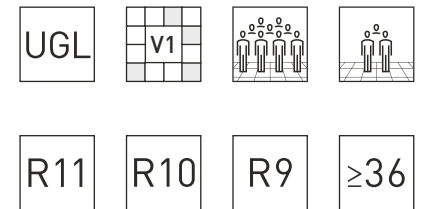

**NR** 90X90, 60X120, 60X60, 30X60  
**ENR** 60X60  
**P** 90X90, 60X120, 60X60, 30X60  
**ASR** 60X60, 30X60

## NINE COLOURS

NEUF COULEURS \_ NEUN FARBEN \_ NOVE CORES

**SNOW T21**  
**WHITE T22**  
**CREAM T23**  
**BEIGE T24**  
**DOVE T25**  
**SILVER T26**  
**GREY T27**  
**CARBON T28**  
**BLACK T29**





TIME 2.0 SNOW T21 60X60 P



TIME 2.0 WHITE T22 60X60 NR



TIME 2.0 CREAM T23 90X90 P



TIME 2.0 BEIGE T24 60X60 P



TIME 2.0 DOVE T25 60X60 P







TIME 2.0 SILVER T26 60X60 ASR







LINEA TIME 2.0 SNOW LT21 100X100 NR \_ CREAM LT23 100X300 NR





LINEA TIME 2.0 CREAM LT23 50X100 NR





LINEA TIME 2.0 BLACK LT29 100X100 NR

**SNOW** T 2 1

NR \_R10

LINEA NR \_R9

P



90X90  
60X120  
60X60  
30X60

**LINEA**  
100X300  
100X100  
50X100

LT 2 1

90X90  
60X120  
60X60  
30X60

ASR \_R11

E NR \_R10



60X60  
30X60

60X60

**WHITE** T 2 2

NR \_R10

P



60X120  
60X60  
30X60

60X120  
60X60  
30X60

**PROTECT**  
Antibacterial for Life

An exclusive line of extremely high performance antimicrobial floor and wall tiles, designed for healthy, safe and protected living spaces.  
Une ligne exclusive de sols et revêtements antibactériens aux performances très élevées, pour un habitat sain, sûr et protégé.  
Eine exklusive Linie an hochwertigen Fußböden und antibakteriellen Wandverkleidungen, für ein gesundes, sicheres und geschütztes Leben.  
Uma linha exclusiva de pavimentos e revestimentos antimicrobianos de altíssima performance, projetada para ambientes saudáveis, seguros e protegidos.

**CREAM** T23

NR \_R10

LINEA NR \_R9

P



90X90  
60X120  
60X60  
30X60

**LINEA**  
100X300  
100X100  
50X100

LT 23

90X90  
60X120  
60X60  
30X60

ASR \_R11

E NR \_R10



60X60  
30X60

60X60

**BEIGE** T24

NR \_R10

LINEA NR \_R9

P

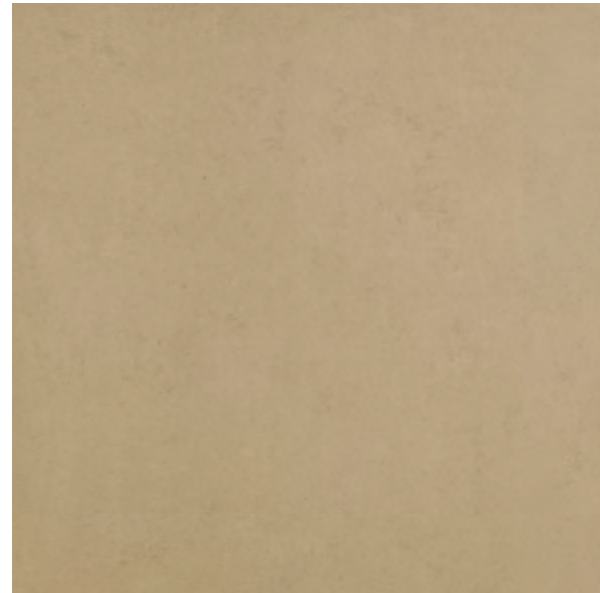

90X90  
60X60  
30X60

**LINEA**  
100X300  
100X100  
50X100

LT 24

90X90  
60X60  
30X60

ASR \_R11



60X60  
30X60

**PROTECT**  
Antibacterial for Life

An exclusive line of extremely high performance antimicrobial floor and wall tiles, designed for healthy, safe and protected living spaces.  
Une ligne exclusive de sols et revêtements antibactériens aux performances très élevées, pour un habitat sain, sûr et protégé.  
Eine exklusive Linie an hochwertigen Fußböden und antibakteriellen Wandverkleidungen, für ein gesundes, sicheres und geschütztes Leben.  
Uma linha exclusiva de pavimentos e revestimentos antimicrobianos de altíssima performance, projetada para ambientes saudáveis, seguros e protegidos.

**DOVE** T 2 5

NR \_R10



60X60  
30X60

P



60X60  
30X60

**SILVER** T 2 6

NR \_R10

LINEA NR \_R9

P

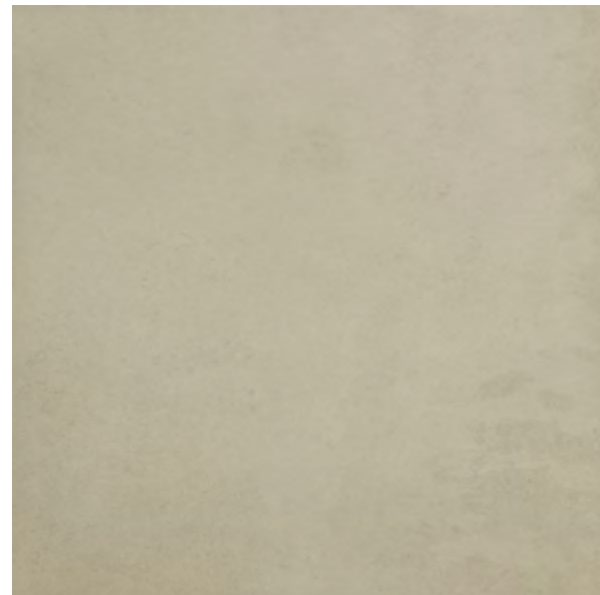

90X90  
60X120  
60X60  
30X60

**LINEA**  
100X300  
100X100  
50X100

LT 2 6

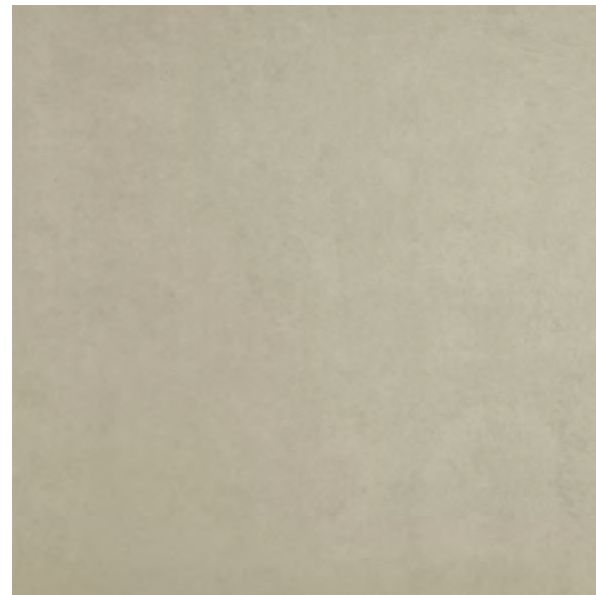

90X90  
60X120  
60X60  
30X60

ASR \_R11

E NR \_R10



60X60  
30X60

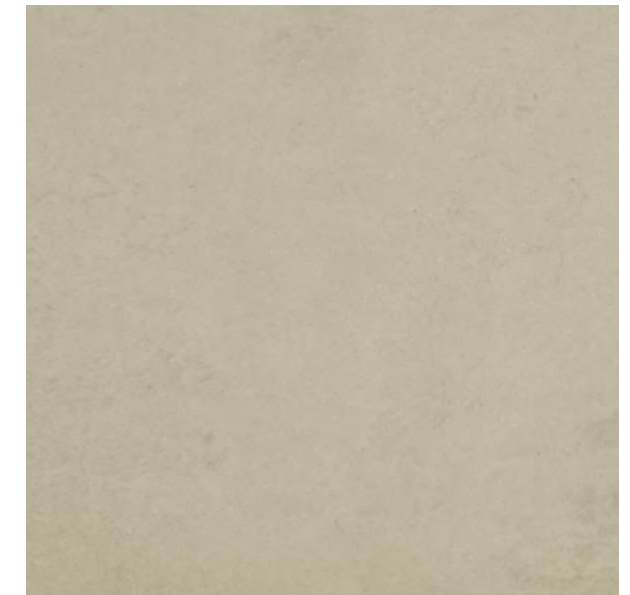

60X60

**PROTECT**  
Antibacterial for Life

An exclusive line of extremely high performance antimicrobial floor and wall tiles, designed for healthy, safe and protected living spaces.  
Une ligne exclusive de sols et revêtements antibactériens aux performances très élevées, pour un habitat sain, sûr et protégé.  
Eine exklusive Linie an hochwertigen Fußböden und antibakteriellen Wandverkleidungen, für ein gesundes, sicheres und geschütztes Leben.  
Uma linha exclusiva de pavimentos e revestimentos antimicrobianos de altíssima performance, projetada para ambientes saudáveis, seguros e protegidos.

**GREY T 27**

NR \_R10



60X120  
60X60  
30X60

P



60X120  
60X60  
30X60

E NR \_R10



60X60

**CARBON T 28**

NR \_R10

LINEA NR \_R9



90X90  
60X60  
30X60

**LINEA**  
100X300  
100X100  
50X100

LT 28

P



90X90  
60X60  
30X60

ASR \_R11

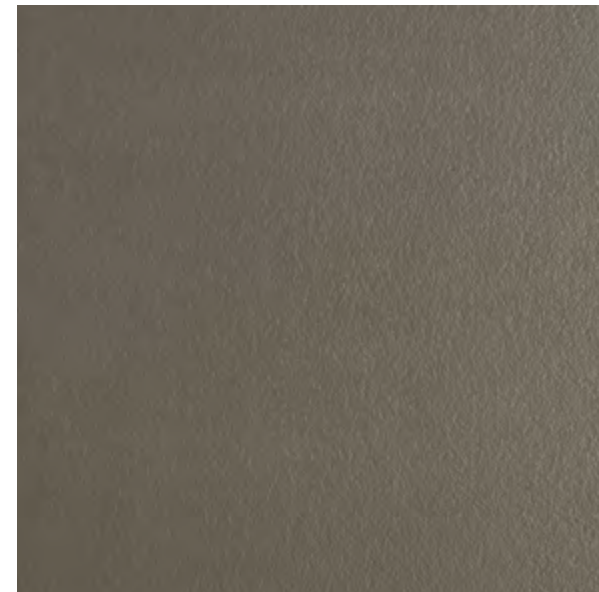

60X60  
30X60

**PR( )TECT**  
Antibacterial for Life

An exclusive line of extremely high performance antimicrobial floor and wall tiles, designed for healthy, safe and protected living spaces.  
Une ligne exclusive de sols et revêtements antibactériens aux performances très élevées, pour un habitat sain, sûr et protégé.  
Eine exklusive Linie an hochwertigen Fußböden und antibakteriellen Wandverkleidungen, für ein gesundes, sicheres und geschütztes Leben.  
Uma linha exclusiva de pavimentos e revestimentos antimicrobianos de altíssima performance, projetada para ambientes saudáveis, seguros e protegidos.

**BLACK T29**

NR \_R10

LINEA NR \_R9

P



ASR \_R11



90X90  
60X120  
60X60  
30X60

**LINEA**  
100X300  
100X100  
50X100

LT29

90X90  
60X120  
60X60  
30X60

60X60  
30X60

**PR( )TECT**  
Antibacterial for Life

An exclusive line of extremely high performance antimicrobial floor and wall tiles, designed for healthy, safe and protected living spaces.  
Une ligne exclusive de sols et revêtements antibactériens aux performances très élevées, pour un habitat sain, sûr et protégé.  
Eine exklusive Linie an hochwertigen Fußböden und antibakteriellen Wandverkleidungen, für ein gesundes, sicheres und geschütztes Leben.  
Uma linha exclusiva de pavimentos e revestimentos antimicrobianos de altíssima performance, projetada para ambientes saudáveis, seguros e protegidos.

DECORS \_ DÉCORATIONS \_ DEKORATIONEN \_ DECORAÇÕES

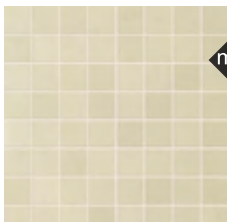

NR 10,5MM  
ASR 10,5MM  
P 10MM

MOSAIC TIME 2.0 3,5x3,5  
(all colours)  
30x30 \_ 12"x12"

NR  
P

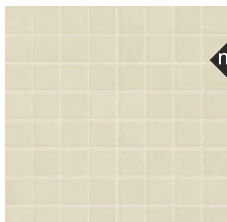

MOSAIC TIME 2.0 3,5x3,5  
(all colours)  
30x30 \_ 12"x12"

NR

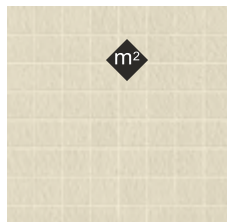

MOSAIC TIME 2.0 3,5x3,5\*\*  
30x30 \_ 12"x12"

ASR

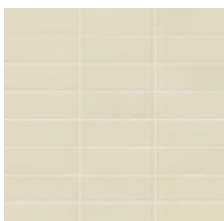

NR 10,5MM

MOSAIC TIME 2.0 3,5x10  
(all colours)  
30x30 \_ 12"x12"

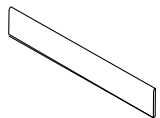

NR

SPECIAL PIECES \_ PIÈCES SPÉCIALES \_ SPEZIALTEILE \_ PEÇAS ESPECIAIS



SKIRTING  
PLINTHE  
SOCKEL  
RODAPÉ BOLEADO  
8x60 \_ 3,2"x24" 8x90 \_ 3,2"x36"\* 8x120 \_ 3,2"x48"\*\*\*

NR NR NR  
P P P

SKIRTING SIT-IN  
PLINTHE À GORGE  
HOHLKEHL SOCKEL  
RODAPÉ CURVO  
15x30 \_ 6"x12"

EXTERNAL CORNER  
ANGLE EXTERNE  
AUSSENECKE  
CANTO EXTERNO  
3x15 \_ 1,2"x6"

INTERNAL CORNER  
ANGLE INTERNE  
INNENECKE  
CANTO INTERNO  
3x15 \_ 1,2"x6"

NR NR NR



STEP TREAD GROOVED  
NEZ DE MARCHE CREUSÉ  
STUFENPLATTE MIT RILLEN  
DEGRAU SULCADO  
60x60 \_ 24"x24"

NR\_ASR\*  
P

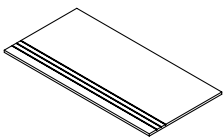

STEP TREAD GROOVED  
NEZ DE MARCHE CREUSÉ  
STUFENPLATTE MIT RILLEN  
DEGRAU SULCADO  
30x60 \_ 12"x24" 30x90 \_ 12"x36" \* 30x120 \_ 12"x48" \*\*

NR\_ASR\* NR NR  
P P P



Skirting Sit-In and corners are glazed products.  
La plinthe à gorge et ses angles sont des produits émaillés.  
Der Hohlkehlssockel und die jeweiligen Ecken sind emailliert.  
O rodapé curvo e os respectivos cantos são produtos esmaltados.



STEP EXTRA THICK  
NEZ DE MARCHE FORTE ÉPAISSEUR  
MASSIVE STUFENPLATTE  
DEGRAU ESPESSURADO  
30x60 \_ 12"x24" 30x120 \_ 12"x48" \*\*

NR\_P NR\_P



STEP EXTRA THICK CORNER  
NEZ DE MARCHE FORTE ÉPAISSEUR ANGLE  
ECKE MASSIVE STUFENPLATTE  
DEGRAU ESPESSURADO CANTO  
30x60 \_ 12"x24" \*\*\* 30x120 \_ 12"x48" \*\*\* \*\*

NR\_P NR\_P



STEP EXTRA THICK INOX  
NEZ DE MARCHE FORTE ÉPAISSEUR INOX  
MASSIVE STUFENPLATTE INOX  
DEGRAU ESPESSURADO INOX  
30x60 \_ 12"x24" 30x120 \_ 12"x48" \*\*

NR\_P NR\_P



STEP EXTRA THICK CORNER INOX  
NEZ DE MARCHE FORTE ÉPAISSEUR ANGLE INOX  
ECKE MASSIVE STUFENPLATTE INOX  
DEGRAU ESPESSURADO CANTO INOX  
30x60 \_ 12"x24" \*\*\* 30x120 \_ 12"x48" \*\*\* \*\*

NR\_P NR\_P

\*Available in colours Snow, Cream, Beige, Silver, Carbon and Black.  
\*Disponible dans les couleurs Snow, Cream, Beige, Silver, Carbon et Black.  
\*Erhältlich in den Farben Snow, Cream, Beige, Silver, Carbon und Black.  
\*Disponíveis nas cores Snow, Cream, Beige, Silver, Carbon e Black.

Mosaic decors are net mounted. All decors may feature shade variations regarding the corresponding floor/wall tile standard tile.  
Les décorations Mosaic sont sur trame. Toutes les décorations peuvent avoir des variations de tonalité par rapport aux carreaux base.  
Die Mosaik Dekoration liegen auf einem Netz. Alle Dekorationen können im Vergleich zu den jeweiligen Grundiesen Farbunterschiede aufweisen.  
As decorações Mosaic são sobre rede. Todas as decorações podem sofrer variações de tonalidade em relação aos respectivos mosaicos base.

Available in all colours  
Disponible dans toutes les couleurs  
Erhältlich in allen Farben  
Disponível em todas as cores

\*Available in colours Snow, Cream, Beige, Silver, Carbon and Black  
\*Disponible dans les couleurs Snow, Cream, Beige, Silver, Carbon et Black  
\*Erhältlich in den Farben Snow, Cream, Beige, Silver, Carbon und Black  
\*Disponível nas cores Snow, Cream, Beige, Silver, Carbon e Black

\*\*Available in colours Snow, White, Cream, Silver, Grey and Black  
\*\*Disponible dans les couleurs Snow, White, Cream, Silver, Grey et Black  
\*\*Erhältlich in den Farben Snow, White, Cream, Silver, Grey und Black  
\*\*Disponível nas cores Snow, White, Cream, Silver, Grey e Black

\*\*\*Available in right and left corner  
\*\*\*Disponible dans l'angle droit et gauche  
\*\*\*Erhältlich in der rechten Ecke und links  
\*\*\*Disponível no canto direito e esquerdo

# PROTECT

## Antibacterial for Life

An exclusive line of extremely high performance antimicrobial floor and wall tiles, designed for healthy, safe and protected living spaces.

Une ligne exclusive de sols et revêtements antibactériens aux performances très élevées, pour un habitat sain, sûr et protégé.

Eine exklusive Linie an hochwertigen Fußböden und antibakteriellen Wandverkleidungen, für ein gesundes, sicheres und geschütztes Leben.

Uma linha exclusiva de pavimentos e revestimentos antimicrobianos de altíssima performance, projetada para ambientes saudáveis, seguros e protegidos.



### Powerful action

Eliminates up to 99.9% of bacteria and prevents their reproduction

### Action puissante

Élimine jusqu'à 99,9% des bactéries et empêche leur prolifération

### Leistungsstarke Wirkung

Eliminiert bis zu 99,9% Bakterien und ihre Verbreitung verhindern.

### Ação Potente

Elimina até 99,9% das bactérias e impede a sua reprodução



### Continuous protection

Always active, 24 hours a day, with or without sunlight

### Protection continue

Toujours actif, 24 heures sur 24 avec ou sans lumière naturelle

### Dauerschutz

immer aktiv, Rund um die Uhr, mit oder ohne Sonnenlicht

### Proteção contínua

Permanente ativo, 24 horas por dia, com ou sem luz solar



### Eternal effectiveness

Thanks to technology integrated into the product

### Efficacité permanente

Grâce à la technologie intégrée dans le produit

### Dauerhafte Wirksamkeit

Dank der im Produkt integrierten Technologie

### Eficácia Permanente

Graças à tecnologia incorporada no produto



### Guaranteed quality

By the partnership with Microban®

### Qualité garantie

En partenariat avec Microban®

### Garantierte Qualität

Dank der Partnership mit Microban®

### Qualidade garantida

Em parceria com a Microban®

## THE SAFEST PLACE IN THE WORLD

### CONTINUOUS ACTIVE ANTIBACTERIAL ACTION

- We have chosen Microban®, the global leader in antibacterial technology, to make our tiles even safer.
- There are more bacteria on one hand than people on the Earth.
- Bacterial growth can double in number every 20 minutes on unprotected surfaces.

Floors in areas with high levels of pedestrian traffic, such as schools, offices, hospitals and public buildings are ideal places for microbial and bacterial growth, but our homes, despite daily cleaning, can also be contaminated by germs and bacteria from outside.

Margres always offers the highest quality products, together with unparalleled beauty and cutting-edge solutions.

Today, thanks to ongoing work at the Panariagroup Research Centre and a prestigious agreement with the global leader in antibacterial technology Microban®, we are proud to announce that Margres porcelain stoneware, produced with Microban® technology, are designed with something more than beauty and durability in mind: biological health and safety for our living, leisure and working environments.

Thanks to built-in technology based on silver, our tiles are protected by an innovative antibacterial shield that eliminates up to 99.9% of bacteria on surfaces and guarantees long-lasting protection against wear and tear, climatic conditions and repeated cleans in any usage environment.

Microban silver technology is notified with the Biocidal Products Directive (BPD) under the appropriate product types as required by the EU Biocidal Products Directive, 98/8/EC.

In addition, Microban® technology is active 24 hours a day, guaranteeing continuous protection day and night, keeping tiles more hygienic in between cleans.

## L'ENDROIT LE PLUS SÛR AU MONDE

### ACTION ANTIBACTÉRIENNE ACTIVE EN PERMANENCE

- NousavonschoisiMicroban®, leleadermondialentechnologieantibactérienne, pour rendre nos carrelages encore plus sûrs.
- Il y a plus de bactéries sur une main que d'habitants sur la terre.
- Sur les surfaces non protégées, la prolifération des bactéries peut se multiplier par deux toutes les 20 minutes.

Les sols des zones à fort passage de piétons, comme par exemple, les écoles, bureaux, hôpitaux et bâtiments publics, sont des endroits qui se prêtent à la prolifération microbienne et bactérienne, mais, malgré un nettoyage quotidien, nos foyers peuvent aussi être contaminés par des germes et des bactéries venant de l'extérieur.

Margres propose toujours des produits de la plus haute qualité, alliés à une beauté hors pair et des solutions à la pointe de la technologie.

À l'heure actuelle, grâce aux travaux continus du Panariagroup Research Centre, et à un contrat prestigieux avec Microban®, le leader mondial en technologie antibactérienne, nous sommes fiers d'annoncer que les carrelages en grès cérame pleine masse Margres, produits en incorporant la technologie Microban®, sont conçus en recherchant quelque chose de plus que l'esthétique et la durabilité, à savoir la santé et la sûreté biologiques pour nos espaces de vie, de loisirs et de travail.

Grâce à la technologie incorporée basée sur l'argent, nos carrelages sont protégés par un bouclier antibactérien innovateur qui élimine jusqu'à 99,9% des bactéries sur les surfaces et garantit une protection durable contre l'usure, les conditions climatiques et les nettoyages à répétition dans tous les lieux d'utilisation.

La technologie à base d'argent Microban est notifiée avec la Directive sur les produits biocides (Biocidal Products Directive, BPD) sous les types de produits appropriés tel que requis par la Directive européenne sur les produits biocides, 98/8/EC.

Par ailleurs, la technologie Microban® reste active 24 heures par jour, ce qui garantit une protection ininterrompue jour et nuit, maintenant les carrelages dans un état plus hygiénique entre les nettoyages.



## DER SICHERSTE ORT DER WELT

### DIE AKTIVE ANTIBAKTERIELLE AKTION GEHT WEITER

- Wir haben uns für Microban®, den Weltmarktführer in antibakterieller Technologie entschieden, um unsere Mosaik noch sicherer zu machen.
- In der Fläche einer Hand leben mehr Bakterien als Menschen auf der Erde.
- Bakteriellles Wachstum kann sich auf ungeschützten Oberflächen alle 20 Minuten verdoppeln.

Fußböden in Bereichen mit hohem Fußgängeraufkommen wie Schulen, Büros, Krankenhäusern und öffentlichen Gebäuden sind ideale Orte für mikrobielles und bakterielles Wachstum, und sogar unsere Wohnungen können trotz täglicher Reinigung durch Erreger und Bakterien von außen verseucht sein.

Margres-Produkte bieten immer höchste Qualität in Verbindung mit unerreichter Schönheit und bahnbrechenden Lösungen.

Heute geben wir, dank der andauernden Forschungsarbeit des Panariagroup Research Centre und einem Übereinkommen mit Microban®, dem Weltmarktführer in antibakterieller Technologie bekannt, dass die anhand der Microban®-Technologie gefertigten Margres-Mosaik mehr als nur Schönheit und Strapazierfähigkeit verkörpern: Gesundheit und biologische Sicherheit für unsere Wohn-, Freizeit- und Arbeitsbereiche.

Dank der silberbasierten Technologie sind unsere Mosaik durch eine innovative antibakterielle Barriere geschützt, die bis zu 99,9% der Bakterien an der Oberfläche eliminiert und einen dauerhaften Schutz gegen Abnutzung, Witterung und wiederholte Reinigung in jeglichem Einsatzumfeld bietet.

Die Microban Silbertechnologie wurde gemäß der Anforderungen der EU-Richtlinie für Biozid-Produkte (98/8/CE) unter dem Schutz der Richtlinie für Biozid-Produkte [BPD, Biocidal Product Directive] registriert.

Außerdem ist die Microban®-Technologie 24 Stunden am Tag aktiv und garantiert auf diese Weise Tag- und Nachtschutz, indem sie die Mosaik zwischen den Putzvorgängen hygienisch hält.

## O LOCAL MAIS SEGURO DO MUNDO

### AÇÃO ANTIBACTERIANA ATIVA CONTÍNUA

- Escolhemos o Microban®, o líder global em tecnologia antibacteriana, para tornar os nossos mosaicos ainda mais seguros.
- Há mais bactérias numa mão do que pessoas na Terra.
- O crescimento bacteriano pode duplicar de número a cada 20 minutos, em superfícies não protegidas.

Os pavimentos das áreas com elevados níveis de tráfego pedestre, tais como escolas, escritórios, hospitais e edifícios públicos são locais ideais para o crescimento microbiano e bacteriano, mas as nossas casas, apesar da limpeza diária, também podem ser contaminadas por germes e bactérias do exterior.

A Margres oferece sempre produtos da mais elevada qualidade, aliados a uma beleza inigualável e soluções de vanguarda.

Atualmente, graças ao trabalho contínuo no Panariagroup Research Centre de um acordo prestigioso com a Microban®, o líder global em tecnologia antibacteriana, temos o orgulho de anunciar que os mosaicos Margres, produzidos com a tecnologia Microban®, são concebidos tendo em mente algo mais do que a beleza e durabilidade: ainda mais saúde e segurança biológica para os nossos ambientes domésticos, de lazer e trabalho.

Graças à tecnologia incorporada com base de prata, os nossos mosaicos estão protegidos por uma barreira antibacteriana inovadora que elimina até 99,9% das bactérias na superfície e garante uma proteção duradoura contra o desgaste, condições climáticas e limpezas repetidas em qualquer ambiente de utilização.

A tecnologia de prata Microban foi registada junto da Diretiva de Produtos Biocidas (BPD, Biocidal Product Directive), sob os tipos de produto adequados conforme requerido pela Diretiva de Produtos Biocidas da UE, 98/8/CE.

Além disso, a tecnologia Microban® está ativa 24 horas por dia, garantindo proteção contínua dia e noite, mantendo os mosaicos mais higiénicos entre as limpezas.

## TECHNICAL INFORMATION \_ INFORMATION TECHNIQUE \_ TECHNISCHE INFORMATION \_ INFORMAÇÃO TÉCNICA

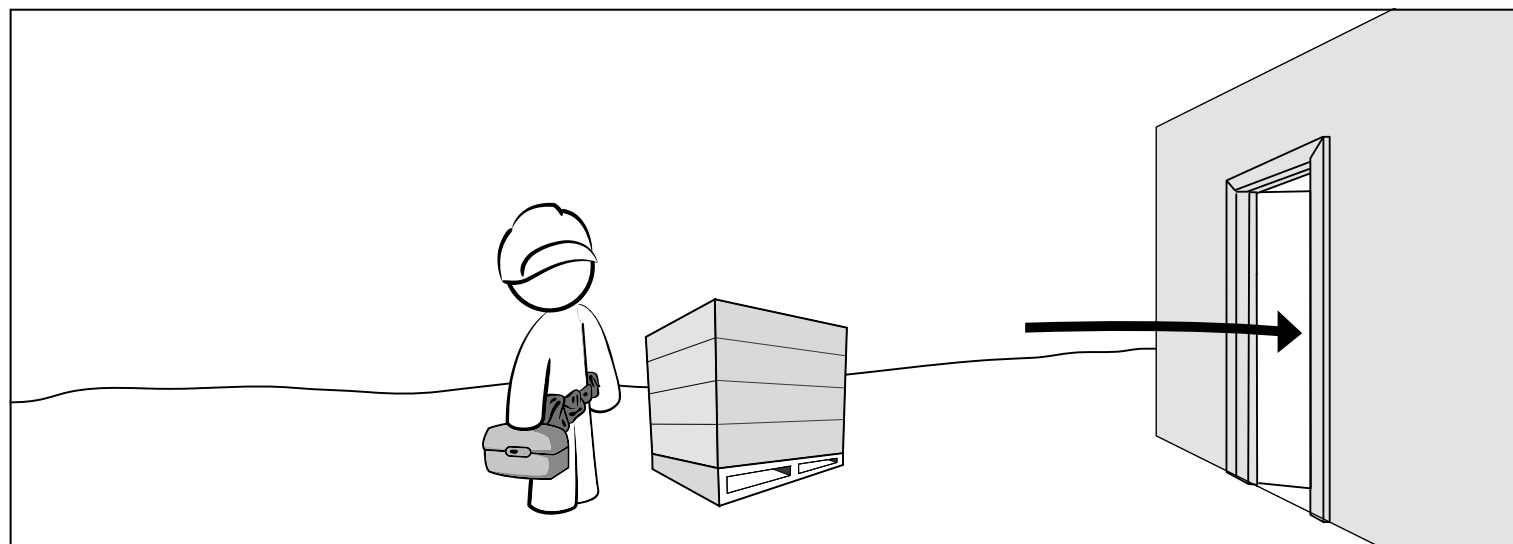

Before [beginning the] laying [of] ceramic material, you should take the following aspects into account:

- Check if the ceramic material is suitable for [use at] the selected site, according to its specifications and technical characteristics;
- Check whether there is enough material to conclude the work;
- Check the boxes to see/confirm in the boxes if the product is in the same shade, choice and caliber;
- Claims regarding these items cannot be accepted after tile setting.

The good performance of the ceramic material depends strongly on the conditions of application for which it is extremely important to ensure the following assumptions:

Avant de commencer la pose du matériau céramique, les aspects suivants devront être pris en considération:

- Vérifier si le matériau céramique est indiqué pour une utilisation dans le lieu choisi, conformément à ses spécifications et caractéristiques techniques;
- Vérifier s'il existe la quantité de matériau suffisante pour réaliser le chantier;
- Confirmer dans les boîtes si le produit est du même ton, de la même qualité, et du même calibre;
- Les réclamations relatives au matériel déjà posé ne pourront pas être acceptées.

La bonne performance du matériau céramique dépend fortement des conditions d'application. Il est donc extrêmement important de garantir les conditions préalables suivantes:

Vor dem Beginn der Verlegearbeiten sollten Sie folgende Punkte berücksichtigen:

- Bitte überprüfen Sie, ob die gewählte Fliese laut ihrer Oberflächenbeschaffenheit und ihren technischen Eigenschaften geeignet für das Einsatzgebiet ist;
- Bitte prüfen Sie nach, ob die Menge der gewählten Fliese ausreicht, um das geplante Bauprojekt fertig zu stellen;
- Bitte prüfen Sie, ob die Fliesen aus verschiedenen Kartons dieselbe Beschaffenheit, [Ton, Wahl und Kaliber] haben;
- Diesbezügliche Beanstandungen können nach der Verlegung nicht berücksichtigt werden.

- Die Leistungsfähigkeit der Fliese hängt stark davon ab, wie die Fliesen verlegt werden. Daher ist es sehr wichtig, die folgenden Punkte zu beachten:

Antes de iniciar o assentamento do material cerâmico, deverá ter em consideração os seguintes aspetos:

- Verificar se o material cerâmico é indicado para utilizar no local selecionado de acordo com as suas especificações e características técnicas;
- Verificar se existe material suficiente para realizar a obra;
- Confirmar nas caixas se o produto é da mesma tonalidade/lote, escolha e calibre;
- Não se aceitam reclamações relativas a materiais já aplicados.

O bom desempenho do material cerâmico depende fortemente das condições de aplicação pelo que é de extrema importância garantir os seguintes pressupostos:

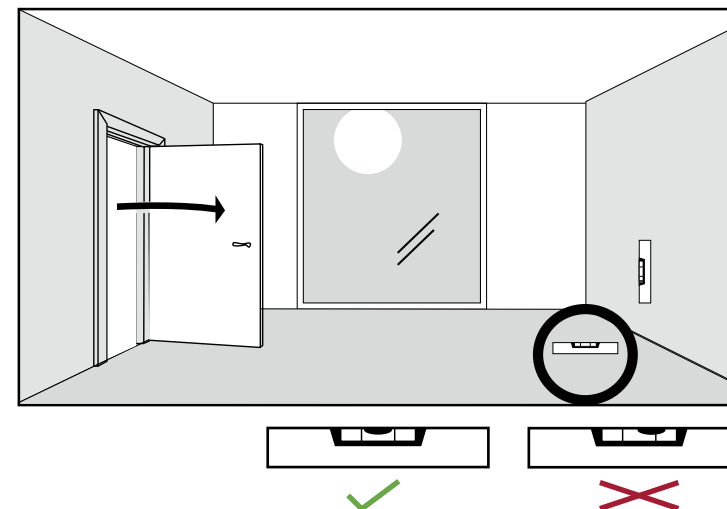

01

**SUPPORT**

The support must be stable, free of debris, dust and cracks. Curing times and stability of the treatments to which the support may have been subjected should be respected. You should check its flatness and stabilize it, if necessary with the help of products suitable for the purpose.

These aspects are vital for wall and floor ceramic tiles.

**LE SUPPORT**

Le support doit être stable, exempt de résidus, fentes et poussières. Les temps de durcissement et de stabilité des traitements auxquels il doit être soumis devront être respectés.

La planéité du support doit être vérifiée et le nivellement doit être réalisé si cela est nécessaire, à l'aide de produits appropriés.

Ces aspects sont essentiels pour les revêtements de sol et muraux céramiques.

**DER UNTERGRUND**

Der Untergrund muss stabil, sauber, sowie frei von Rissen und Staub sein. Sollte der Untergrund vor dem Verlegen der Fliesen speziell behandelt werden müssen, so sollten Sie darauf achten, dass die Behandlung gut gelungen und abgeschlossen ist, bevor Sie die Fliesen verlegen.

Sie sollten den Untergrund inspizieren. Falls er nicht eben ist, muss er mit Hilfe von passenden Produkten grundiert werden.

Diese Vorsicht ist angebracht und eine unabdingbare Voraussetzung für das fachgerechte Verlegen von Boden- und Wandfliesen.

**O SUPORTE**

O suporte deve apresentar-se estável, limpo de resíduos, fendas e poeiras. Deverão ser respeitados os tempos de cura e estabilidade dos tratamentos a que possa ter sido sujeito.

Deve fazer-se a verificação da planaridade do mesmo, procedendo à regularização, se necessário com a ajuda de produtos adequados a esse fim.

Estes aspetos são vitais para pavimentos e revestimentos cerâmicos.

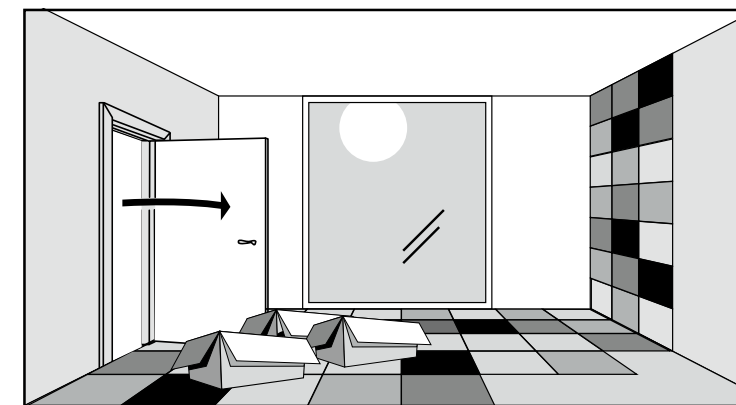

02

**MATERIAL**

For a better visual effect of the product, it is advisable to use alternating ceramic pieces taken from various packages simultaneously.

If the product has shade variations or has different graphics and shades, it should be applied randomly.

**LE MATÉRIAU**

Pour obtenir un meilleur effet visuel avec le produit, il est conseillé d'utiliser de forme alternée des pièces céramiques retirées simultanément de plusieurs emballages.

Si le produit est dénuancé ou a un aspect graphique différent et une tonalité différente, il devra être appliqué de forme aléatoire.

**DAS MATERIAL**

Damit Sie das beste Ergebnis erzielen, ist es ratsam, die Fliesen immer aus verschiedenen Paketen zu wählen und in regelmäßig abwechselnder Folge zu verlegen.

Falls das Produkt diverse Farbschattierung, einen unterschiedliche Farbton oder grafisches Design aufweist, müssen die Fliesen auf diese Weise verlegt werden.

**O MATERIAL**

Para obter um melhor efeito visual do produto, aconselha-se a utilização, alternada, de peças cerâmicas retiradas de várias embalagens em simultâneo.

Caso o produto seja destonalizado ou tenha gráfica e tonalidade diferente, deverá ser aplicado de forma aleatória.

## TECHNICAL INFORMATION \_ INFORMATION TECHNIQUE \_ TECHNISCHE INFORMATION \_ INFORMAÇÃO TÉCNICA

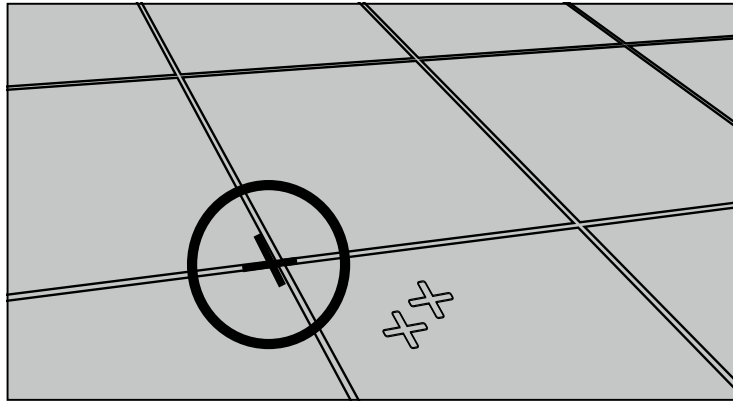

## 03

## JOINTS FOR TILE-LAYING

For a perfect application of the ceramic pieces, you should definitely use joints. They fulfill important aesthetic and technical functions, facilitating alignment of the materials, absorbing any possible deformation liable to be felt in the structure - floor and wall - thus preventing the transmission of deformations to the ceramic pieces. Use the minimum recommended joints so as to ensure a good aesthetic aspect of the ceramic pieces, and respect the rules of application as follows:

Table of minimum mandatory joints:

## JOINTS DE POSE

L'utilisation de joints de pose est obligatoire afin d'obtenir une pose parfaite des pièces céramiques. Ils remplissent une importante fonction esthétique et technique. Ils facilitent l'alignement des matériaux et absorbent d'éventuelles déformations qui peuvent se produire dans la structure - sols et murs - et empêchent donc la transmission de ces déformations aux pièces céramiques.

Utiliser Les joints minimaux recommandés afin de garantir un bon aspect esthétique des pièces céramiques et respecter les normes d'application sont les suivants:

Tableau des joints minimaux obligatoires:

| finishing<br>finition           | application . pose  |                      |                                 |
|---------------------------------|---------------------|----------------------|---------------------------------|
|                                 | indoor<br>intérieur | outdoor<br>extérieur | raised floor<br>dalles sur plot |
| natural<br>naturel              | 3mm                 | 4mm                  | -                               |
| rectified<br>rectifié           | 2mm                 | 3mm                  | -                               |
| 20mm rectified<br>20mm rectifié | 2mm                 | 3mm                  | 3mm                             |

Important note: in addition to the minimum joint size shown in the table above, it is essential to comply with the standards for the application of ceramic material in force in the country of destination.

Note importante: en plus du joint minimum indiqué dans le tableau ci-dessus, il est indispensable de respecter les règles de pose des matériaux céramiques en vigueur dans le pays de destination.

## DAS VERFUGEN

Um die keramischen Platten perfekt zu verlegen, sollten Sie die Wand oder den Boden ordnungsgemäß verfugen. Die Fugen haben wichtige ästhetische und technische Funktionen. Sie erleichtern das Aufreihen der Fliesen; sie absorbieren eventuelle Verformungen der Wand oder des Bodens, und vermeiden dadurch die Übertragung dieser Verformungen auf die Fliesen.

Die empfohlenen Fugenbreiten, welche eine schöne Optik sowie eine regelgerechte Verlegung gewährleisten, sind nachfolgend angegeben:

Tabelle der vorgeschriebenen Mindestfugen:

## JUNTAS DE ASSENTAMENTO

Tendo em vista uma perfeita aplicação das peças cerâmicas, deve usar-se obrigatoriamente juntas de assentamento. Estas cumprem importantes funções estéticas e técnicas, facilitando o alinhamento dos materiais, absorvendo eventuais deformações que se possam fazer sentir na estrutura - chão e parede - e impedindo, assim, a transmissão destas deformações às peças cerâmicas.

Utilizar as juntas mínimas recomendadas de forma a garantir um bom aspeto estético das peças cerâmicas, bem como respeitar as normas de aplicação.

Tabela das juntas mínimas obrigatórias

| fertigung<br>acabamento              | anwendung . aplicação |                   |                             |
|--------------------------------------|-----------------------|-------------------|-----------------------------|
|                                      | innen<br>interior     | außen<br>exterior | doppelboden<br>sobreelevado |
| naturbelassen<br>natural             | 3mm                   | 4mm               | -                           |
| rektifiziert<br>retificado           | 2mm                   | 3mm               | -                           |
| 20mm rektifiziert<br>20mm retificado | 2mm                   | 3mm               | 3mm                         |

Wichtiger Hinweis: zusätzlich zu der in der obigen Tabelle angegebenen Mindestfuge sind die im Bestimmungsland geltenden Vorschriften für die Verlegung von keramischem Material unbedingt einzuhalten.

Nota importante: para além da junta mínima indicada na tabela acima é imprescindível respeitar as normas de aplicação de material cerâmico em vigor no país de destino.

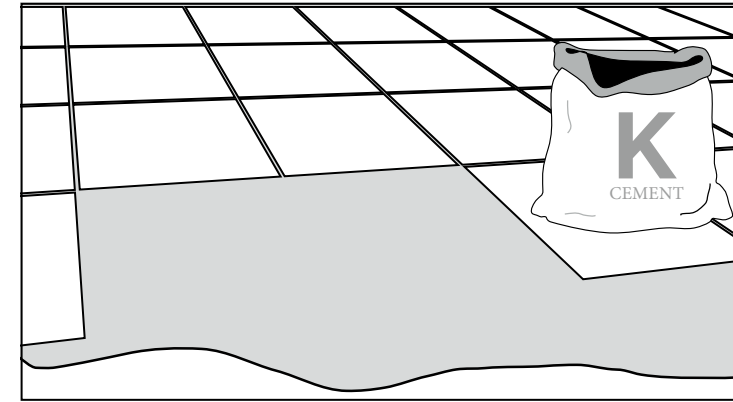

## 04

## GLUE AND MORTAR

The mortars, grouting mortars, glue-cements, and glues to be used should take into account both the support and the intended purpose of the ceramic pieces - indoor, outdoor, wall, floor - and their typology - Porcelain stoneware. You should follow the instructions provided by the manufacturer on its use.

## COLLE ET MORTIERS

Les mortiers, mortiers de rejointoiement, ciments-colles et colles à utiliser devront tenir compte du support et de la fin à laquelle sont destinées les pièces céramiques - intérieur, extérieur, mur, plancher - ainsi que de leur typologie - Grès cérame. Vous devrez suivre les instructions indiquées par le fabricant pour son utilisation.

## KLEBER UND MÖRTEL

Welchen Mörtel, welchen Zementkleber oder welche andere Verbundmittel Sie am besten verwenden, hängt sowohl vom Untergrund als auch vom Material (Monoporosa, glasierte Fliesen) ab. Es kommt ebenso darauf an, ob die Fliesen im Außen- Feinsteinzeug. Bitte befolgen Sie die Herstellerangaben zum Gebrauch des Produktes.

## COLA E ARGAMASSAS

As argamassas, argamassas de rejuntamento, cimentos-colas e colas a utilizar deverão ter em conta o suporte e o fim a que se destinam as peças cerâmicas - interior, exterior, parede, pavimento - e a sua tipologia - Grés porcelânico. Deverá seguir as instruções indicadas pelo fabricante sobre a sua utilização.

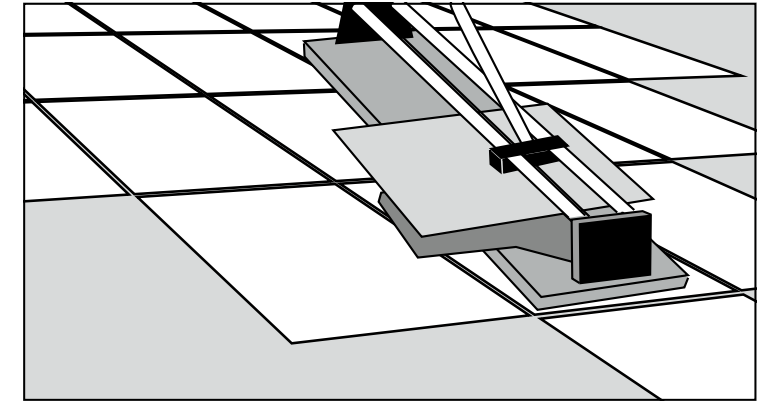

## 05

## CUTTING INSTRUCTIONS

We recommend wet cutting or the score and snap method during the installation process. Do not dry cut using power tools during the installation process. Improper installation techniques could expose installer to harmful silica dust.

## INSTRUCTIONS DE DÉCOUPE

Nous recommandons la découpe avec refroidissement d'eau ou usage d'un découpant manuel avec méthode de marquage et découpage pendant la pose. Ne pas utiliser d'outils électriques ou de découpage à sec pendant la pose. Des techniques de pose inadéquates pourront exposer le poseur à des poussières de silice et nuire à la santé.

## SCHNEIDEEMPFEHLUNG

Wir empfehlen das Nassschneiden oder die Ritz- und Brechmethode während des Installationsprozesses. Während des Installationsvorgangs nicht mit Elektrowerkzeugen trocken schneiden. Durch unsachgemäße Installationstechniken kann der Installateur schädlichem Quarzstaub ausgesetzt werden.

## INSTRUÇÕES DE CORTE

Recomendamos o corte com arrefecimento de água ou utilização de cortador manual com método de marcação e corte durante o processo de instalação. Não usar ferramentas elétricas com corte a seco durante o processo de instalação. Técnicas de instalação impróprias poderão expor o instalador à poeira de sílica de forma prejudicial.

## TECHNICAL INFORMATION \_ INFORMATION TECHNIQUE \_ TECHNISCHE INFORMATION \_ INFORMAÇÃO TÉCNICA

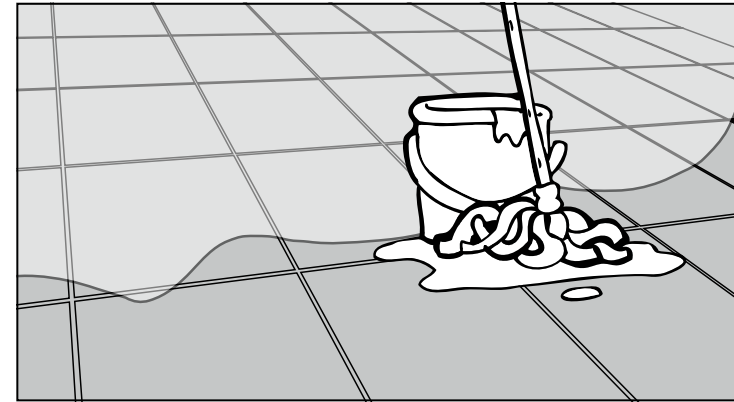
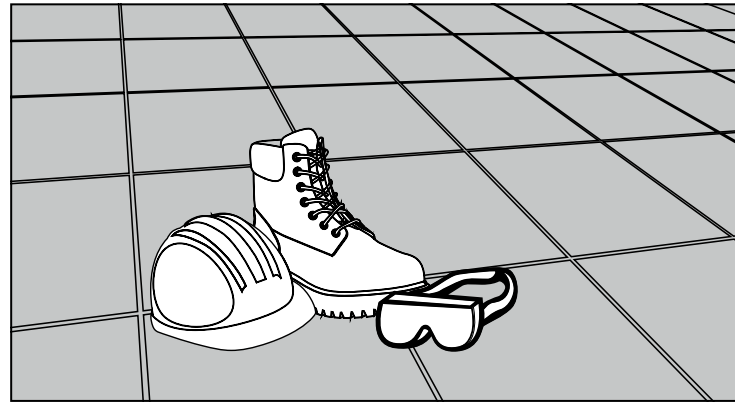
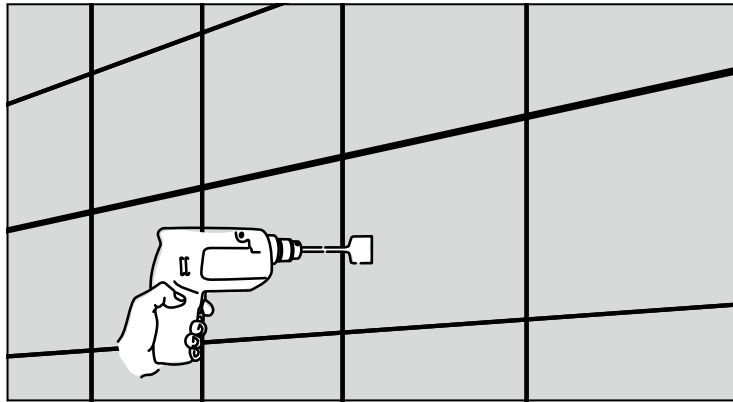

## 06

## HOLES

For drilling you should use diamond twist drills with a diameter adaptable to the desired hole.

## PERÇAGES

Pour le perçage, utiliser des trépan diamantés avec un diamètre adapté au trou désiré.

## LÖCHER

Löcher sollten im gewünschten Durchmesser mittels einer Diamantheimerbohrkrone in die Fliese gebohrt werden.

## FUROS

Na furação deverão ser utilizadas brocas cranianas diamantadas com diâmetro adaptável ao furo pretendido.

## 07

## SAFETY AND PREPARATION FOR LAYING THE MATERIAL

We advise the use of appropriate PPE (personal protective equipment), namely safety footwear, protective gloves and even goggles (safety glasses) and hearing protection in operations of cutting material.

Good practices must be followed in terms of lifting and carrying loads.

## SÉCURITÉ LORS DE LA PRÉPARATION ET DE LA POSE DU MATÉRIAU

Il est conseillé d'utiliser un EPI (équipement de protection individuelle) approprié, notamment des chaussures de sécurité, des gants de protection, mais aussi des lunettes et une protection auditive lors des opérations de coupe du matériau.

Respectez les bonnes pratiques concernant le levage et le transport manuel de charges devront être appliquées.

## SICHERHEITSHINWEISE FÜR DAS VERLEGEN VON FLIESEN

Wir empfehlen Ihnen, immer die passende Schutzkleidung zu tragen. Wir ermahnen Sie eindringlich, Schutzschuhe, -handschuhe, -brille sowie Gehörschutz zu benutzen, wenn Sie die Fliesen zuschneiden.

Achten Sie bitte auf die richtige Körperhaltung, wenn Sie Lasten heben und tragen.

## SEGURANÇA NA PREPARAÇÃO E ASSENTAMENTO DO MATERIAL

Aconselha-se a utilização de EPI (equipamento de proteção individual) adequado, nomeadamente, calçado de segurança, luvas de proteção e ainda óculos e proteção auditiva nas operações de corte do material.

Devem ser cumpridas as boas práticas a nível do levantamento e transporte manual de cargas.

## 08

## PROTECTION AND CLEANING

All residues of glue and grout mortar should be cleaned from the surface of the parts immediately after application and in accordance with the manufacturer's instructions. Immediately after the laying of ceramic material it is recommended that the ceramic parts are / will be duly protected. For dirt removal after the work, such as left-over joints, cements, etc., it is recommended that you use a buffered descaling acid to remove all residues.

In daily maintenance, ordinary detergents may be used, respecting the dilutions recommended by the respective manufacturer.

Regarding decorated pieces, you should avoid the use of abrasive cleansers that may damage the pieces.

Pieces decorated through the depositing of titanium particles - Gold and Silver - which give them a metallic aspect should be handled with care. The final cleaning and maintenance of this type of product should be made with detergents suitable for metals - stainless steel brightener - so as to create an antistatic effect that can repel dirt and protect the product from fats and corrosion.

Regular cleaning of the product should be done with a damp cloth moisturized with water or window cleaner, and after it gets dry, a dry cloth shall be used.

## PROTECTION ET NETTOYAGE

Tous les résidus de colle et de mortier de jointoiment doivent être nettoyés de la surface des pièces immédiatement après l'application et conformément aux instructions du fabricant.

Immédiatement après la pose du matériau céramique, il est recommandé de protéger correctement les pièces céramiques. Pour l'élimination de la saleté résultant des travaux, comme les résidus de joints, ciments, etc., il est recommandé d'utiliser un acide tamponné désincrustant.

L'entretien quotidien pourra être réalisé avec des détergents ordinaires, en respectant les dilutions recommandées par le fabricant respectif.

Pour les pièces décorées, l'utilisation de produits de nettoyage abrasifs devra être évitée car ils pourront endommager les pièces.

Les pièces décorées grâce au dépôt de particules de titane - Gold et Silver - qui lui confèrent un aspect métallique, devront être manipulées avec soin. Le nettoyage final et d'entretien de ce type de produit devra être réalisé avec des détergents spécifiques pour les métaux - agent de brillantage d'acier inox - afin de créer un effet antistatique qui puisse repousser la saleté et protéger le produit des graisses et de la corrosion. Le nettoyage régulier du produit doit être effectué avec un chiffon imbibé d'eau ou de nettoyant pour vitres et, après séchage, on doit passer un chiffon sec.

## SCHUTZ UND REINIGUNG

Alle Rückstände von Klebstoff und Fugenmörtel sollten von der Oberfläche der Stücke unmittelbar nach dem Auftragen und in Übereinstimmung mit den Anweisungen des Herstellers gereinigt werden.

Bitte vergessen Sie nicht sofort nach Beendigung der Verlegearbeiten, die verflieste Fläche ordnungsgemäß zu schützen. Waschen Sie die verflieste Fläche mit Säure um etwaigen Schmutz (wie z.B.: Schlieren vom Fugenmaterial, Zement, etc.) zu beseitigen. Für die alltägliche Pflege empfehlen wir die Verwendung von handelsüblichen Reinigungsmitteln. Beachten Sie bitte die Verdünnungsanweisung des Herstellers des Produktes.

Die Pflege und die Reinigung der keramischen Platten ist sehr einfach und sollte mit neutralen Putzmitteln durchgeführt werden.

Bitte befolgen Sie die Herstellerangaben zum Gebrauch des Produktes.

Schleifmittel können zur Beschädigung der Dekore führen und sind daher zu vermeiden.

Gold und Silver Stücke die durch die Ablagerung von Titanpartikeln - die ihnen einen metallischen Aspekt geben, verziert sind, sollten mit Vorsicht behandelt werden.

Die Endreinigung und Wartung dieses Produkttyps sollte mit für Metalle geeigneten Reinigungsmitteln - Aufheller aus rostfreiem Stahl - durchgeführt werden, um eine antistatische Wirkung zu erzielen, die Schmutz abweisen und das Produkt vor Fetten und Korrosion schützen kann.

Die regelmäßige Reinigung des Produkts sollte mit einem mit Wasser oder Glasreiniger angefeuchteten Tuch erfolgen. Nach dem Trocknen sollte man die Flächen mit einem trockenen Tuch abwischen.

## PROTEÇÃO E LIMPEZA

Todos os resíduos de cola e argamassa de rejuntamento devem ser limpos da superfície das peças, imediatamente após a sua aplicação e de acordo com as instruções do fabricante.

Imediatamente após o assentamento do material cerâmico recomenda-se que as peças cerâmicas sejam devidamente protegidas. Para remoção de sujidade pós-obra, tais como resto de junta, cimentos, etc, recomenda-se a utilização de um ácido desincrustante tamponado para remoção de todos os resíduos.

Na manutenção diária poderão ser utilizados detergentes comuns, respeitando as diluições recomendadas pelo respetivo fabricante.

Relativamente às peças decoradas, dever-se-á evitar a utilização de produtos de limpeza abrasivos, que poderão danificar as peças.

As peças decoradas através da deposição de partículas de titânio - acabamento gold e silver - que lhe conferem um aspeto metálico deverão ser manuseadas com cuidado. A limpeza final e de manutenção deste tipo de produto deverá ser feita com detergentes próprios para metais - brilhantador de aço inox - de forma a criar um efeito antistático que possa repelir a sujidade e proteger o produto de gorduras e corrosão.

A limpeza regular do produto deverá ser feita com um pano humedecido em água ou limpa-vidros e após secagem deverá ser passado um pano seco.

## TECHNICAL FEATURES \_ DONNÉES TECHNIQUES \_ TECHNISCHEN EIGENSCHAFTEN \_ CARACTERÍSTICAS TÉCNICAS

ISO 13006 \_ EN14411 \_ GRUPO BIa UGL

| Technical Features<br>Données Techniques<br>Technische Eigenschaften<br>Características Técnicas   | Test method<br>Méthode d'essai<br>Pruefmethode<br>Norma   | Prescribed value<br>Valeur prescrite<br>Vorgeschriebener Wert<br>Valor Prescrito   | Typical Value<br>Valeur Typique<br>Typischer Wert<br>Valor Típico                          |
|--|---|--|--|
| Size - Length and width<br>Dimension - Longueur et largeur<br>Abmessungen - Länge und Breite<br>Dimensão - Comprimento e largura<br><br>Side straightness<br>Rectitude des arêtes<br>Kantengeradheit<br>Rectilinearidade das arestas<br><br>Rectangularity<br>Orthogonalité<br>Rechtwinkligkeit<br>Ortogonalidade<br><br>Warpage<br>Planéité<br>Ebenflächigkeit<br>Planaridade<br><br>Thickness<br>Épaisseur<br>Dicke<br>Espessura | ISO 10545 - 2   | Rectified ±0,3%, máx ± 1 mm  | Conform<br>Conforme<br>Gemäß<br>Conforme   |
|  |   | Rectified ±0,3%, máx ± 0,8 mm  | Conform<br>Conforme<br>Gemäß<br>Conforme   |
|  |   | Rectified ±0,3%, máx ± 1,5 mm  | Conform<br>Conforme<br>Gemäß<br>Conforme   |
|  |   | Rectified ±0,4%, máx ± 1,8 mm  | Conform<br>Conforme<br>Gemäß<br>Conforme   |
| Water absorption<br>Absorption d'eau<br>Wasseraufnahme<br>Absorção de água   | ISO 10545 - 3   | ≤ 0,5%   | 0,03%  |
|  |   | Modulus of rupture<br>Module de rupture<br>Biegung Modul<br>Módulo de ruptura<br><br>Breaking strength (S)<br>Résistance à la flexion (S)<br>Biegefestigkeit (S)<br>Resistência à flexão (S) | ISO 10545 - 4  |
| ≥ 1300 N   | 6400N 60x60 14,0 mm<br>3900N 90x90_60x120 11,0 mm<br>3500N 90x90_60x120 10,5 mm<br>3500N 60x60_30x60 10,5 mm<br>3200N 60x60_30x60 10,0 mm |  |  |
| Deep abrasion resistance<br>Résistance à l'abrasion profonde<br>Widerstand gegen Tiefenverschleiß<br>Resistência à abrasão profunda  | ISO 10545 - 6   | ≤ 175mm <sup>3</sup>   | 123 mm <sup>3</sup>  |
| Linear thermal expansion<br>Dilatation thermique linéaire<br>Lineare Wärmeausdehnung<br>Dilatação térmica linear   | ISO 10545 - 8   | As indicated by manufacturer<br>Comme indiqué par le producteur<br>Wie vom hersteller angegeben<br>Conforme indicado pelo fabricante   | $\alpha \leq 6,5 \times 10^{-6} \text{ } ^\circ\text{C}^{-1}$                              |
| Thermal shock resistance<br>Résistance au choc thermique<br>Temperaturwechselbeständigkeit<br>Resistência ao choque térmico  | ISO 10545 - 9   | As indicated by manufacturer<br>Comme indiqué par le producteur<br>Wie vom hersteller angegeben<br>Conforme indicado pelo fabricante   | Resistant<br>Résistant<br>Beständig<br>Resistente  |
| Frost resistance<br>Résistance au gel<br>Frostbeständigkeit<br>Resistência ao gelo   | ISO 10545 - 12  | Required<br>Nécessaire<br>Anforderung<br>Exigida   | Resistant<br>Résistant<br>Beständig<br>Resistente  |
| Stain resistance<br>Résistance aux taches<br>Beständigkeit gegen Fleckenbildner<br>Resistência às manchas  | ISO 10545 - 14  | As indicated by manufacturer<br>Comme indiqué par le producteur<br>Wie vom hersteller angegeben<br>Conforme indicado pelo fabricante   | UGL 4 - 5<br>Simple removal<br>Enlèvement simple<br>Einfache Entfernung<br>Remoção simples |
| Chemical resistance<br>Résistance chimique<br>Chemische Beständigkeit<br>Resistência química   | Cahier CSTB 3778  | As indicated by manufacturer<br>Comme indiqué par le producteur<br>Wie vom hersteller angegeben<br>Conforme indicado pelo fabricante   | UGL 3<br>No alteration<br>Aucune modification<br>Unverändert<br>Sem alteração              |
| Slip resistance<br>Résistance à la glissance<br>Rutschfestigkeit<br>Resistência ao escorregamento  | DIN 51130   | As indicated by manufacturer<br>Comme indiqué par le producteur<br>Wie vom hersteller angegeben<br>Conforme indicado pelo fabricante   | R11 ASR<br>R10 NR _ E NR   |
|  | DIN 51097   |  | Class C SR<br>Class B NR _ E NR  |
|  | BS 7976   |  | ≥36 ASR<br>≥36 NR _ E NR   |
|  | AS/NZS 4586   |  | P3 NR  |
| Shade variation<br>Denuançage<br>Farbspiel<br>Destonalização   | ANSI A137.1   | V0 None _ Nul _ Gleich Null _ Nulo<br>V1 Minor _ Léger _ Leicht _ Ligeiro<br>V2 Low _ Faible _ Gering _ Baixo<br>V3 Medium _ Moyen _ Mittelmäßig _ Médio<br>V4 Major _ Elevé _ Stärk _ Alto  | V1<br>Uniform appearance<br>Aspect uniforme<br>Gleichmäßiges Aussehen<br>Aspetto uniforme  |

It is guaranteed the compliance with the values required by norm EN 14411\_Group BIa UGL. Typical Value is merely indicative, which can vary from real data, and does not have the purpose of any trading proposal. Le respect de la norme EN14411\_Group BIa UGL est garanti. La valeur typique annoncée étant indicative, pouvant varier de la valeur réelle, n'ayant pas la nature d'une proposition à caractère. Es wird die Einhaltung der in der Norm EN 14411\_Gruppe BIa UGL geforderten Werte garantiert. Der angegebene Wert ist lediglich ein Richtwert, der von den tatsächlichen Daten abweichen kann und nicht Teil des Handelsvertrages darstellt. É garantido o cumprimento da norma EN 14411\_Group BIa UGL. O valor típico anunciado é meramente indicativo, podendo variar dos dados reais, não tendo a natureza de proposta negociada.

É garantido o cumprimento da norma EN 14411\_Group BIa UGL. O valor típico anunciado é meramente indicativo, podendo variar dos dados reais, não tendo a natureza de proposta negociada.

## TECHNICAL FEATURES \_ DONNÉES TECHNIQUES \_ TECHNISCHEN EIGENSCHAFTEN \_ CARACTERÍSTICAS TÉCNICAS

ISO 13006 \_ EN14411 \_ GRUPO BIa UGL

| Technical Features<br>Données Techniques<br>Technische Eigenschaften<br>Característica técnica  | Test method<br>Méthode d'essai<br>Pruefmethode<br>Norma | Prescribed value<br>Valeur prescrite<br>Vorgeschriebener Wert<br>Valor Prescrito   | Typical Value<br>Valeur Typique<br>Typischer Wert<br>Valor Típico   |
|---|---|--|---|
| Thickness<br>Épaisseur<br>Dicke<br>Espessura  | ISO 10545-2   | ± 5% (máx ± 0,5 mm)  | Conform 100x300 NR 3,5 mm<br>Conforme 100x100 NR 3,5 mm<br>Gemäß 50x100 NR 3,5 mm<br>Conforme             |
| Water absorption<br>Absorption d'eau<br>Wasseraufnahme<br>Absorção de água  | ISO 10545-3   | ≤ 0,5%   | 0,1% (*)  |
| Modulus of rupture<br>Module de rupture<br>Biegung Modul<br>Módulo de ruptura   | ISO 10545-4   | ≥ 35 N/mm <sup>2</sup>   | 50 N/mm <sup>2</sup>  |
| Deep abrasion resistance<br>Résistance à l'abrasion profonde<br>Beständigkeit gegen Tiefenverschleiß<br>Resistência à abrasão profunda          | ISO 10545-6   | ≤ 175 mm <sup>3</sup>  | Compliant<br>Conforme<br>Konform<br>Conforme  |
| Linear thermal expansion<br>Dilatation thermique linéaire<br>Lineare Wärmeausdehnung<br>Dilatação térmica linear                                | ISO 10545-8   | As indicated by manufacturer<br>Comme indiqué par le producteur<br>Wie vom hersteller angegeben<br>Conforme indicado pelo fabricante | $\alpha \leq 7 \times 10^{-6} \text{ } ^\circ\text{C}^{-1}$   |
| Thermal shock resistance<br>Résistance aux chocs thermiques<br>Temperaturwechselbeständigkeit<br>Resistência aos choques térmicos               | ISO 10545-9   | As indicated by manufacturer<br>Comme indiqué par le producteur<br>Wie vom hersteller angegeben<br>Conforme indicado pelo fabricante | Resistant<br>Résistant<br>Widerstandsfähig<br>Resistente  |
| Frost-resistance<br>Résistance au gel<br>Frostbeständigkeit<br>Resistência ao gelo  | ISO 10545-12  | Required<br>Nécessaire<br>Anforderung<br>Exigida   | Resistant<br>Résistant<br>Widerstandsfähig<br>Resistente  |
| Chemical resistance (***)<br>Résistance chimique (***)<br>Chemische Beständigkeit (***)<br>Resistência ao ataque químico (***)                  | ISO 10545-13  | As indicated by manufacturer<br>Comme indiqué par le producteur<br>Wie vom hersteller angegeben<br>Conforme indicado pelo fabricante | UGL LA - HA<br>Resistant<br>Résistant<br>Widerstandsfähig<br>Resistente)                                  |
| Stain resistance<br>Résistance aux taches<br>Beständigkeit gegen Fleckbeständigkeit<br>Resistência às manchas                                   | ISO 10545-14  | As indicated by manufacturer<br>Comme indiqué par le producteur<br>Wie vom hersteller angegeben<br>Conforme indicado pelo fabricante | UGL 5<br>Class<br>Classe<br>Klasse<br>Classe<br>Resistant<br>Résistant<br>Widerstandsfähig<br>Resistente) |
| Slip resistance<br>Résistance à la glissance<br>Rutschfestigkeit<br>Resistência ao escorregamento   | DIN 51130   | As indicated by manufacturer<br>Comme indiqué par le producteur<br>Wie vom hersteller angegeben<br>Conforme indicado pelo fabricante | R9 Linea 3Plus NR   |
|   | ANSI A326.3   | DCOF ≥ 0.42  | DCOF ≥ 0.42 Linea 3Plus NR  |
| Shade variation<br>Denuançage<br>Farbspiel<br>Destonalização  | ANSI A137.3   | As indicated by manufacturer<br>Comme indiqué par le producteur<br>Wie vom hersteller angegeben<br>Conforme indicado pelo fabricante | V1<br>Uniform appearance<br>Aspect uniforme<br>Gleichmäßiges Aussehen<br>Aspetto uniforme                 |
| Fire reaction<br>Réaction au feu<br>Brandverhalten<br>Reação ao fogo  | EN 13823<br>EN 9239-1                                   | CPR (UE) 305/2011,<br>2000/147/E,<br>UNI EN 13501-1  | Classe A2-s1,d0<br>(walls, mur, Wand, revestimento)<br>Classe A2fl-s1<br>(floor, sol, Boden, pavimento)   |
| Thermal conductivity<br>Conductivité thermique<br>Wärmeleitfähigkeit<br>Condutividade   | EN 12524  | -  | $\lambda = 1,3 \text{ W/m } ^\circ\text{K}$<br>$\lambda = 0,7 \text{ BTU/ft h } ^\circ\text{F}$           |
| Elastic modulus (Young's Modulus)<br>Module d'élasticité (module de Young)<br>E-Modul (Young-Modul)<br>Módulo de elasticidade (módulo de Young) | -   | -  | 55 - 60 GPa   |
| Density<br>Densité<br>Dichte<br>Densidade   | -   | -  | 2300-2500 kg/m <sup>3</sup>   |
| Sound absorption coefficient $\alpha$<br>Coefficient d'absorption acoustique $\alpha$<br>Coeficiente de absorção acústico $\alpha$              | ISO 11654   | -  | 0,01 - 0,02   |

It is guaranteed the compliance with the values required by norm EN 14411\_Group BIa UGL. Typical Value is merely indicative, which can vary from real data, and does not have the purpose of any trading proposal. Le respect de la norme EN14411\_Group BIa UGL est garanti. La valeur typique annoncée étant indicative, pouvant varier de la valeur réelle, n'ayant pas la nature d'une proposition à caractère. Es wird die Einhaltung der in der Norm EN 14411\_Gruppe BIa UGL geforderten Werte garantiert. Der angegebene Wert ist lediglich ein Richtwert, der von den tatsächlichen Daten abweichen kann und nicht Teil des Handelsvertrages darstellt. É garantido o cumprimento da norma EN 14411\_Group BIa UGL. O valor típico anunciado é meramente indicativo, podendo variar dos dados reais, não tendo a natureza de proposta negociada.

(\*) Average value referred to ceramic material only \_ Valeur moyenne se référant au matériau céramique \_ Durchschnittswert bezogen auf das Keramikmaterial \_ Valor médio refere-se apenas o material cerâmico.

(\*\*) Excluding hydrofluoric acid and its derivatives \_ Exception faite de l'acide fluorhydrique et de ses dérivés \_ Ausgenommen den Fluorwasserstoff und seine Derivate \_ Excluido o ácido hidrófluorídrico e seus derivados.

Linea Time 2.0 is not intended for use in areas subject to the passage of heavy concentrated loads (for example, hard-wheeled trolleys).

Linea Time 2.0 n'est pas conçu pour être utilisé dans des zones soumises au passage de charges lourdes et concentrées (par exemple, des chariots à roues rigides).

Linea Time 2.0 ist nicht für den Einsatz in Bereichen bestimmt, in denen konzentrierte, schwere Lasten bewegt werden (z. B. Wagen mit harten Rädern).

Linea Time 2.0 não é indicado para utilização em zonas sujeitas a passagem de cargas pesadas concentradas (por exemplo, carrinhos com rodas rígidas).

## PACKAGE\_EMBALLAGE\_VERPACKUNG\_EMBALAGEM

| size<br>format<br>formate<br>formato | box _ boîte _ karton _ caixa       |                       |  | pallet _ palette _ palette _ palete   |                       |  | pallet dimension _ dimensions des palettes<br>paletten abmessungen _ dimensões paletes |   |   |
|--------------------------------------|------------------------------------|-----------------------|--|---------------------------------------|-----------------------|--|--|---|---|
|                                      | pieces<br>pièces<br>stück<br>peças | sqm<br>m <sup>2</sup> | weight<br>poids<br>gewicht<br>peso<br>(kg) | boxes<br>boîtes<br>kartonen<br>caixas | sqm<br>m <sup>2</sup> | weight<br>poids<br>gewicht<br>peso<br>(kg) | width<br>largeur<br>breite<br>largura<br>(cm)  | length<br>longueur<br>laenge<br>comprimento<br>(cm) | height<br>hauteur<br>höhe<br>altura<br>(cm) |
| 90x90 <b>NR*</b>                     | 2                                  | 1,60                  | 41,4                                       | 30                                    | 48,00                 | 1265                                       | 93   | 120   | 105   |
| 90x90 <b>P*</b>                      | 2                                  | 1,60                  | 39,5                                       | 30                                    | 48,00                 | 1208                                       | 93   | 120   | 105   |
| 60x120 <b>NR**</b>                   | 2                                  | 1,44                  | 37,3                                       | 30                                    | 43,20                 | 1160                                       | 93   | 120   | 75  |
| 60x120 <b>P**</b>                    | 2                                  | 1,44                  | 35,6                                       | 30                                    | 43,20                 | 1100                                       | 93   | 120   | 75  |
| 60x60 <b>NR_ASR*</b>                 | 3                                  | 1,08                  | 26,7                                       | 40                                    | 43,20                 | 1094                                       | 80   | 120   | 75  |
| 60x60 <b>P</b>                       | 3                                  | 1,08                  | 25,4                                       | 40                                    | 43,20                 | 1050                                       | 80   | 120   | 75  |
| 60x60 <b>E NR***</b>                 | 2                                  | 0,72                  | 23,7                                       | 36                                    | 25,92                 | 880  | 80   | 120   | 75  |
| 30x60 <b>NR_ASR*</b>                 | 5                                  | 0,90                  | 22,2                                       | 48                                    | 43,20                 | 1100                                       | 80   | 120   | 75  |
| 30x60 <b>P</b>                       | 5                                  | 0,90                  | 21,2                                       | 48                                    | 43,20                 | 1050                                       | 80   | 120   | 75  |

## LINEA

|                       |      |      |       |     |     |     |    |
|-----------------------|------|------|-------|-----|-----|-----|----|
| 50x100x3,5 <b>NR</b>  | 2,50 | 20,0 | 80,00 | 660 | 111 | 111 | 64 |
| 100x100x3,5 <b>NR</b> | 3,00 | 23,4 | 75,00 | 605 | 111 | 111 | 64 |
| 100x300x3,5 <b>NR</b> | 3,00 | 23,4 | 60,00 | 538 | 111 | 322 | 23 |

\*Available in colours Snow, Cream, Beige, Silver, Carbon and Black  
 \*Disponible dans les couleurs Snow, Cream, Beige, Silver, Carbon et Black  
 \*Erhältlich in den Farben Snow, Cream, Beige, Silver, Carbon und Black  
 \*Disponível nas cores Snow, Cream, Beige, Silver, Carbon e Black

\*\*Available in colours Snow, White, Cream, Silver, Grey and Black  
 \*\*Disponible dans les couleurs Snow, White, Cream, Silver, Grey et Black  
 \*\*Erhältlich in den Farben Snow, White, Cream, Silver, Grey und Black  
 \*\*Disponível nas cores Snow, White, Cream, Silver, Grey e Black

\*\*\*Available in colours Snow, Cream, Silver and Grey  
 \*\*\*Disponible dans les couleurs Snow, Cream, Silver et Grey  
 \*\*\*Erhältlich in den Farben Snow, Cream, Silver und Grey  
 \*\*\*Disponível nas cores Snow, Cream, Silver e Grey

The featured weights are approximate. The quantities of sqm (m<sup>2</sup>)/pieces per box/palette may exceptionally vary and shall be confirmed by Margres.  
 Les poids présentés sont approximatifs. Les quantités m<sup>2</sup>/pièces par boîte/palette peuvent exceptionnellement varier. Nous vous prions donc de bien vouloir confirmer auprès de Margres.  
 Die angegebenen Gewichte sind Näherungswerte. Die Mengen, m<sup>2</sup>/Stücke pro Verpackung/Palette können in Einzelfällen abweichen. Sie sollten also von Margres bestätigt werden.  
 Os pesos apresentados são aproximados. As quantidades m<sup>2</sup>/peças por caixa/palette podem excepcionalmente variar, pelo que agradecemos a confirmação junto da Margres.

For further information regarding decors and special pieces packaging, please contact Margres.  
 Pour d'autres informations concernant les emballages des décorations et des pièces spéciales, veuillez SVP contacter Margres.  
 Informationen bezüglich der Verpackung der Spezialteile und Dekoren, bitte melden Sie sich bei Margres.  
 Para mais informações relativamente à embalagem das decorações e das peças especiais, por favor contate a Margres.

## CALIBERS \_ CALIBRES \_ KALIBER \_ CALIBRES

| Size<br>Format<br>Formate<br>Formato | Finishing<br>Finition<br>Fertigung<br>Acabamento | X     | V     | T            | C           |
|--------------------------------------|--|-------|-------|--------------|-------------|
| 90x90                                | <b>NR_P</b>                                      | 895,0 | 890,0 | -            | -           |
| 60x120                               | <b>NR_P</b>                                      | -     | -     | 599,8x1201,6 | -           |
| 60x60                                | <b>NR_ASR_P_E NR</b>                             | -     | -     | 599,8        | 595,0       |
| 30x60                                | <b>NR_ASR_P</b>                                  | -     | -     | 298,9x599,8  | 296,5x595,0 |

## LINEA

|         |           |               |   |   |   |
|---------|-----------|---------------|---|---|---|
| 100x300 | <b>NR</b> | 1000,0x3000,0 | - | - | - |
| 100x100 | <b>NR</b> | 1000,0x1000,0 | - | - | - |
| 50x100  | <b>NR</b> | 500,0x1000,0  | - | - | - |

## CERTIFICATION \_ CERTIFICATION \_ ZERTIZIERUNG \_ CERTIFICAÇÃO



Pour plus d'informations, veuillez consulter  
<http://evaluation.cstb.fr>

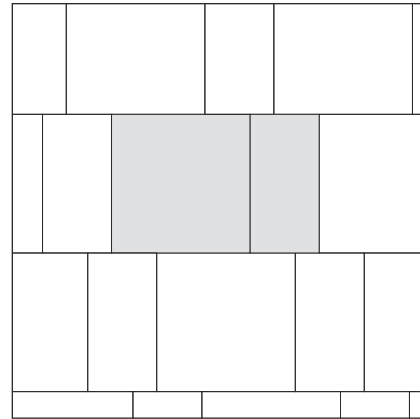

| REFERENCE<br>REFERÊNCIAS | COLOURS<br>CORES |        | REFERENCE<br>REFERÊNCIAS | COLOURS<br>CORES |        | REFERENCE<br>REFERÊNCIAS | COLOURS<br>CORES |        | REFERENCE<br>REFERÊNCIAS | COLOURS<br>CORES |        |
|--------------------------|------------------|--------|--------------------------|------------------|--------|--------------------------|------------------|--------|--------------------------|------------------|--------|
| 36T21P                   | T21              | snow   | 36T27NR                  | T27              | grey   | 66T27P                   | T27              | grey   | 66T26ASR                 | T26              | silver |
| 36T22P                   | T22              | white  | 36T28NR                  | T28              | carbon | 66T28P                   | T28              | carbon | 66T28ASR                 | T28              | carbon |
| 36T23P                   | T23              | cream  | 36T29NR                  | T29              | black  | 66T29P                   | T29              | black  | 66T29ASR                 | T29              | black  |
| 36T24P                   | T24              | beige  | 36T21ASR                 | T21              | snow   | 66T21NR                  | T21              | snow   | 99T21P                   | T21              | snow   |
| 36T25P                   | T25              | dove   | 36T23ASR                 | T23              | cream  | 66T22NR                  | T22              | white  | 99T23P                   | T23              | cream  |
| 36T26P                   | T26              | silver | 36T24ASR                 | T24              | beige  | 66T23NR                  | T23              | cream  | 99T24P                   | T24              | beige  |
| 36T27P                   | T27              | grey   | 36T26ASR                 | T26              | silver | 66T24NR                  | T24              | beige  | 99T26P                   | T26              | silver |
| 36T28P                   | T28              | carbon | 36T28ASR                 | T28              | carbon | 66T25NR                  | T25              | dove   | 99T28P                   | T28              | carbon |
| 36T29P                   | T29              | black  | 36T29ASR                 | T29              | black  | 66T26NR                  | T26              | silver | 99T29P                   | T29              | black  |
| 36T21NR                  | T21              | snow   | 66T21P                   | T21              | snow   | 66T27NR                  | T27              | grey   | 99T21NR                  | T21              | snow   |
| 36T22NR                  | T22              | white  | 66T22P                   | T22              | white  | 66T28NR                  | T28              | carbon | 99T23NR                  | T23              | cream  |
| 36T23NR                  | T23              | cream  | 66T23P                   | T23              | cream  | 66T29NR                  | T29              | black  | 99T24NR                  | T24              | beige  |
| 36T24NR                  | T24              | beige  | 66T24P                   | T24              | beige  | 66T21ASR                 | T21              | snow   | 99T26NR                  | T26              | silver |
| 36T25NR                  | T25              | dove   | 66T25P                   | T25              | dove   | 66T23ASR                 | T23              | cream  | 99T28NR                  | T28              | carbon |
| 36T26NR                  | T26              | silver | 66T26P                   | T26              | silver | 66T24ASR                 | T24              | beige  | 99T29NR                  | T29              | black  |

MULTIFORM LAYING SOLUTIONS \_ SOLUTIONS D'APPLICATION MULTI-FORMAT  
ANWENDUNGSLÖSUNGEN MULTI-FORMAT \_ SOLUÇÕES DE APLICAÇÃO MULTIFORMATO

3F-1 - 30x60 - 33,33%  
60x60 - 66,67%

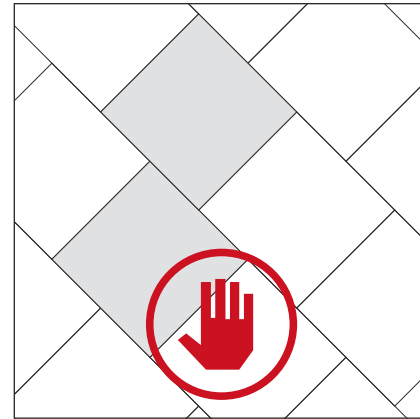

NOT RECOMMENDED  
NON RECOMMENDÉ  
NICHT EMPFOHLEN  
NÃO RECOMENDADO

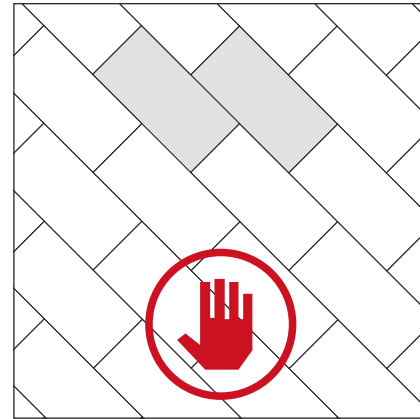

NOT RECOMMENDED  
NON RECOMMENDÉ  
NICHT EMPFOHLEN  
NÃO RECOMENDADO

## SYMBOLS \_ SYMBOLES \_ ZEICHEN \_ SIMBOLOGIA

**TECHNICAL  
FULL BODY  
PORCELAIN**

Technical Full Body Porcelain  
Grès Cérame Pleine Masse Technique  
Technishes, Durchgefärbtes Feinsteinzeug  
Grés Porcelânico Toda a Massa



Decors sold per m<sup>2</sup>  
Décorations vendues au m<sup>2</sup>  
Dekorationen verkauft pro m<sup>2</sup>  
Decorações vendidas a m<sup>2</sup>

**UGL**

Unglazed  
Non émaillé  
Unglasierte  
Não esmaltado



High traffic  
Trafic intense  
Starke Frequentierung  
Alto tráfego

## IMPORTANT NOTES

The dimensions of the products presented in this catalogue are nominal; please ask Margres for the exact dimensions of the products.  
All data presented in this catalogue is for information purposes only and is therefore not binding.

Margres reserves the right to, at any time, modify any data set out in this catalogue without prior warning.

The colours of the products in this catalogue are indicative and may vary significantly.

Margres is constantly concerned with its clients needs, frequently restores the company's product range, since not all product samples published in the catalogue are compulsory certified.

All rights reserved. The products and brands mentioned or represented in this catalogue are property of Gres Panaria Portugal, S.A.. All brands, drawings, photographs and texts are protected by law. It is strictly prohibited to copy, imitate or modify in its whole or partially any element inherent to the representation of the brands, namely words, symbols, colours or others, as well as logotypes, drawings, catalogue layout, design atmospheres or decoration graphically represented in the catalogue, without prior written consent of Gres Panaria Portugal, S.A.. The infringement of the dispositions defined in this declaration may result in the civil and criminal responsabilization of the infractor.

## NOTES IMPORTANTES

Les dimensions des produits présentés dans ce catalogue sont nominales, vous devez donc consulter Margres pour obtenir les dimensions exactes des produits.

Toutes les données contenues dans ce catalogue ont un caractère informatif et n'impliquent aucun lien contractuel.

Margres se réserve le droit de modifier toutes données contenues dans ce catalogue sans aucun avis au préalable.

Les couleurs des produits présentés dans ce catalogue sont à titre indicatif et peuvent varier de façon significative.

Margres montre une préoccupation permanente au niveau des demandes de ses clients, renouvelant fréquemment sa gamme de produits. Par conséquent tous les produits du catalogue ne sont pas obligatoirement certifiés.

Les produits et les marques mentionnés ou représentés dans ce catalogue sont la propriété de l'entreprise Gres Panaria Portugal, S.A.. Les marques, les dessins, les photographies ou les textes sont dûment protégés par la loi. Toute reproduction, imitation ou modification partielle ou totale de mots, symboles, couleurs ou autres éléments tout comme les logotypes, dessins, mise en page des catalogues, ambiances de design ou décoration représentées au niveau graphique, sont strictement interdites, sauf sur autorisation écrite au préalable de l'entreprise Gres Panaria Portugal, S.A.. La violation d'une de ces dispositions prévues dans cette déclaration sera de la responsabilité civile et criminelle du transgresseur.

## WICHTIGE HINWEISE

Die Größenangaben der in dieser Broschüre abgebildeten Produkte sind Nenngrößen, weshalb Sie die genauen Größen bitte bei Margres anfragen.

Alle Angaben in dieser Broschüre haben lediglich informativen Charakter und entsprechen keiner vertraglichen Zusicherung.

Margres behält sich das Recht vor, die Inhalte dieser Broschüre jederzeit ohne vorherige Ankündigung zu ändern.

Die in dieser Broschüre abgebildeten Farben dienen nur zur Orientierung und können erheblich variieren.

Stets darauf bedacht, auf die Bedürfnisse ihrer Kunden einzugehen, erneuert Margres häufig ihr Produktsortiment, weshalb nicht alle in dieser Broschüre enthaltenen Produkte unbedingt zertifiziert sind.

Die in diesem Katalog genannten oder dargestellten Produkte und Marken sind Eigentum der Gres Panaria Portugal, S.A.. Die Marken, Designs, Zeichnungen, Fotografien und Texte sind gesetzlich geschützt. Komplette oder teilweise Kopien, Nachahmungen, Änderungen irgendeines konstitutiven oder repräsentativen Elements der Marken, namentlich Wörter, Symbole, Farben oder anderer Elemente, sowie Logos, Zeichnungen, Designs, Layouts von Katalogen, Design Ambientes oder in diesen dargestellten Dekorationen sind ohne schriftliche Genehmigung der Gres Panaria Portugal, S.A. ausdrücklich verboten. Die Verletzung irgendeiner in dieser Erklärung angegebenen Bestimmungen kann zu einer zivil und strafrechtlichen Verfolgung des Verletzenden führen.

## NOTAS IMPORTANTES

As dimensões dos produtos apresentadas neste catálogo são nominais, pelo que, para obter as dimensões exactas dos produtos consulte a Margres.

Todos os dados constantes deste catálogo são de carácter informativo e não constituem qualquer vínculo contractual.

A Margres reserva-se o direito de, em qualquer momento, modificar quaisquer dados constantes deste catálogo sem aviso prévio.

As cores dos produtos apresentados neste catálogo são indicativas e podem variar significativamente. A Margres constantemente preocupada com as necessidades dos seus clientes, renova frequentemente a sua gama de produtos, pelo que, nem todos os produtos constantes deste catálogo são obrigatoriamente certificados.

Os produtos e marcas referidos ou representados neste catálogo são propriedade da Gres Panaria Portugal, S.A., estando as marcas, desenhos, fotografias ou textos devidamente protegidos por lei. É expressamente proibida a cópia, imitação, alteração, no todo ou em parte, de qualquer elemento constitutivo ou representativo das marcas, designadamente palavras, símbolos, cores ou outros, bem como dos logótipos, desenhos, layouts de catálogo, ambientes de design ou decoração nele representados graficamente, sem autorização escrita da Gres panaria Portugal, S.A. A violação de alguma das disposições previstas nesta declaração poderá acarretar responsabilização civil e criminal do infractor.

© COPYRIGHT GRES PANARIA PORTUGAL, S.A.

**GRES PANARIA**  
Portugal S.A.

Gres Panaria Portugal S.A  
Chousa Nova - 3830-133 Ílhavo - PORTUGAL

Tel: +351 234 329 700

Fax: +351 234 302 090

margres@margres.com

www.margres.com

**APICER**

associação portuguesa das indústrias  
de cerâmica e cristalaria



N.º 2000/CEP.1049  
N.º 2005/AMB.0244

Gestão  
ambiental  
verificada

